

**ETREL**

**LADDNINGSSTATION FÖR  
ELFORDON**

**ETREL INCH**

**BRUKSANVISNING**

Dokumentversion: 1.7

Datum för dokumentet: 1. 2. 2021



# INNEHÅLLSFÖRTECKNING

<b>1</b>	<b>FÖRORD.....</b>	<b>1</b>
	Allmän information.....	2
	Avsedd användning.....	2
	Säkerhetsinformation.....	2
	Drift.....	2
	Oregelbunden drift.....	3
	Underhåll.....	3
	Åtgärder för brandsäkerhet.....	3
	Åtgärder för brandbekämpning.....	4
	Miljösäkerhetsåtgärder.....	5
	Korrekt bortskaffande av denna produkt.....	6
	Överensstämmelse.....	6
	Förenklad EU-försäkran om överensstämmelse.....	6
	Testad överensstämmelse med standarder.....	7
	Analys av säkerhetsrisker.....	7
	Designöverväganden.....	9
	Licenser.....	9
<b>2</b>	<b>PRODUKTBESKRIVNING.....</b>	<b>10</b>
	Grundläggande funktioner.....	10
	Grundläggande specifikationer.....	11
	Innehåll, valfri och extra utrustning.....	13
	Identifiera produktvariant.....	15
	Kretsschema.....	16
<b>3</b>	<b>DRIFT OCH LADDNINGSFÖRFARANDEN.....</b>	<b>17</b>
	Första start.....	17
	Inställning av maximal laddningsströmstyrka.....	18
	Första laddningen.....	18
	Laddningsförfarande.....	18
	Kontrollera laddningsstationens status.....	22
	Stoppa laddningen.....	22
<b>4</b>	<b>LADDNINGSTATION WEBBGRÄNSSNITTET.....</b>	<b>24</b>
	Ansluta till webbgränssnittet.....	24
	Pinga laddningsstation från dator i samma nätverk.....	24
	Ändra datorns nätverksinställningar.....	26
	Använda DHCP för anslutning.....	30
	Använda webbgränssnittet.....	30
	Huvudsaklig instrumentpanel.....	30
	Diagnostik.....	31
	Ändra språk i webbgränssnittet.....	32
<b>5</b>	<b>REGELBUNDET UNDERHÅLL.....</b>	<b>33</b>
	Tillträde till underhållsområdet.....	33
	Allmän inspektion av stationen.....	33
	Kontrollera skyddselementen.....	34
<b>6</b>	<b>FELSÖKNING.....</b>	<b>35</b>
	Återställning av laddningsstationen.....	37
<b>7</b>	<b>KONTAKTINFORMATION.....</b>	<b>38</b>

# 1

## FÖRORD

Etrel INCH laddningsstation har utformats och testats i enlighet med nuvarande och tidigare versioner av internationella standarder. Laddningsstationen uppfyller de internationella standarderna IEC 61851 (Del 1, Del 21-2, Del 22) som definierar konduktiv växelströmsladdning för elfordon och stöder Mode 3-laddning för säker laddning av vanliga elfordon.

Laddningsstationen för elfordon är en del av det integrerade laddningsystem som har utformats och utvecklats av Etrel. Laddningsstationen kan fungera oberoende, den kan anslutas till ett kluster av laddningsstationer och den kan anslutas till ledningssystemet.



Figur 1: Etrel INCH laddningsstation (med uttag, med kabel)

Systemet möjliggör säker och enkel laddning av elfordon för användaren och ger operatören en omfattande övervakning och kontroll av laddningen, inklusive data för fakturering av förbrukad energi och service.

Handboken innehåller den senaste informationen vid inköpstillfället. Obehöriga ändringar eller någon manipulering av produkten kan leda till garantins upphävande. Etrel d.o.o. förbehåller sig rätten att göra ändringar i produkten utan föregående meddelande. Kundtjänstavdelningen kan hjälpa dig med alla dina frågor om produkten.

### **Anteckningar till installatören:**

- Läs noga igenom installationsinstruktionerna innan du installerar stationen. Följ alla instruktioner och rekommendationer.
- När installationen är slutförd ska dessa instruktioner överlämnas till kunden.

### **Anteckningar till kunden:**

- Använd laddningsstationen endast i enlighet med bruksanvisningen. Läs noga igenom dessa instruktioner och spara dem för framtida referens. Laddningsstationen måste installeras av en behörig elektriker.
- Förberedelse av laddningsstationens installationsplats och installation beskrivs i separata dokument. I detta dokument förutsätts att laddningsstationen är korrekt installerad och redan fungerar.

## **ALLMÄN INFORMATION**

### **AVSEDD ANVÄNDNING**

**Etrell INCH laddningsstation är endast avsedd för laddning av elfordon och får inte användas för att ladda andra apparater eller för något annat ändamål.**

- Inga brännbara material eller vätskor får användas eller förvaras i laddningsstationens omedelbara närhet.
- Tillverkaren ansvarar inte för skador eller skador till följd av felaktig installation eller olämplig användning av produkten.
- Olika typer av laddningskontakter och omvandlare finns tillgängliga som tillvals för att möjliggöra säker laddning av vanliga elfordon.

## **SÄKERHETSINFORMATION**

### **DRIFT**



**Apparaten måste användas i enlighet med anvisningarna i denna handbok.**

- Använd inte laddningsstationen om det finns synliga skador på enheten eller laddningskabeln. Kontakta tillverkarens eller återförsäljarens supportavdelning för råd.
- Stoppa inte in fingrarna i laddningsuttaget.
- Använd inte laddningsstationen med våta händer.
- Laddningsstationens tillverkare kan inte hållas ansvarig för skador som orsakats av felaktig hantering, installation eller användning av produkten.
- All användning av produkten som inte täcks av detta dokument är förbjuden och kan orsaka kroppsskador och till och med dödsfall.
- Om laddningsstationen inte har en integrerad RCD-anordning ska en sådan installeras i det huvudsakliga elskåpet.
- Om laddningsstationen inte har en integrerad överströmsanordning ska en sådan installeras i det huvudsakliga elskåpet.

## **OREGELBUNDEN DRIFT**

Om det förekommer driftstörningar ska du omedelbart sluta använda laddningsstationen och informera laddningsstationens operatör om situationen via det telefonnummer som finns på höljet eller på annan plats.

## **UNDERHÅLL**

- Underhåll och reparationer av laddningsstationen får endast utföras av behörig personal.
- Laddningsstationens strömförsörjning ska alltid vara avstängd under underhåll och reparationer.
- Undvik farliga risker. Endast tillverkaren, behörig servicetekniker eller tekniskt kvalificerad personal får byta ut en skadad laddningsstation eller dess komponenter.

## **ÅTGÄRDER FÖR BRANDSÄKERHET**

Laddningsplatser för bilar har en höjd brandrisk vilket ökar risken under laddning. Den övergripande utformningen av våra produkter baseras på antagandet att fel kan uppstå i vilken del av systemet som helst. Antingen i elnätet för strömförsörjningen, i ledningarna, inuti laddningsstationen eller i bilen.

Laddningsstationens hölje och konstruktion är utformade på så sätt att användaren inte kan komma i kontakt med farliga delar. I händelse av brand begränsar metallhöljet branden och förhindrar att den sprider sig utanför höljet. För brandsäkerhet finns flera rekommendationer i olika installationer som inte är under vårt företags kontroll:

- **Laddaren måste installeras utanför det farliga området.**
- Installationen av laddningsstationen får endast utföras av en behörig elektriker och i enlighet med installationsmanualen och lokala föreskrifter.
- Se till att det finns tillräckligt med utrymme för att manövrera fordonen till de avsedda laddningsområdena, och att utrymnings- och räddningsvägar är fria i händelse av brand.
- Inga brandfarliga eller brännbara material får förvaras i laddningsområdet.
- Det rekommenderas att en bärbar brandsläckare installeras på platsen för laddningsstationen.

## ÅTGÄRDER FÖR BRANDBEKÄMPNING

### ETRELL LADDNINGSSATION

Vid en laddningsbrand gäller de vanliga reglerna för brand i ett elskåp. I händelse av brand ska du följa dessa steg:

- Sluta genast att använda laddningsstationen och ring brandkåren.
- Stäng av strömförsörjningen genom att trycka på brandskyddsbrytaren (om sådan finns) eller någon annan brytare till stationens strömförsörjning.
- Gå bort från brandområdet.
- Släckning bör ske med brandsläckare för elektriska apparater upp till 1000 V.

**Använd inte vatten för att släcka brand i strömförande elektriska installationer och apparater!**

Följande är allmän information som hämtats från olika källor. Brandskyddsmyndigheten har fastställt lämpliga förfaranden och detaljerade instruktioner om brandsläckning i elfordon och batterier.

## **BRAND I FORDON**

Fordon som är tillverkade av lättmetall, t.ex. magnesium eller aluminium, utvecklar höga temperaturer på över 1000° C vid förbränning. Släckning av sådan brand med vatten orsakar förångning som kan få brinnande partiklar med tydlig vit färg och höga temperaturer att flyga runt i luften runt fordonet. Släckning av sådan brand kräver stor försiktighet vad gäller vattenstråle och vattenmängd.

Om ett brinnande fordon är anslutet till en laddningsstation måste man se till att laddningsstationen är spänningsfri genom att koppla bort den från elnätet.

Om brandsläckningspersonal anländer inom en halvtimme har batteriet vanligtvis inte antänts vilket gör att branden kan släckas lättare och alla bekämpningsmedel kan användas. De allmänna rekommendationerna är främst att använda vatten och skum.

## **BATTERIBRAND**

Oavsett typ av batteri rekommenderar batteritillverkarna vanligtvis vatten för släckning, även om detta kan orsaka olika reaktioner.

Om batterierna fattar eld kommer de att brinna tills de är helt utbrända. Ett annat alternativ är att lägga batterierna i vatten i minst en halvtimme. Om batteriet inte släcks helt kommer branden att återuppstå.

## **MILJÖSÄKERHETSÅTGÄRDER**

Vid implementering av skyddsåtgärder måste man också ta hänsyn till miljön. Därför har särskild vikt lagts vid valet av komponenter och deras överensstämmelse med direktivet om begränsning av användningen av vissa farliga ämnen i elektrisk och elektronisk utrustning (RoHS). Detta direktiv begränsar användningen av farliga material vid tillverkning av olika typer av elektronisk och elektrisk utrustning.

Förbjudna ämnen enligt RoHS är tungmetaller, bly (Pb), kvicksilver (Hg), kadmium (Cd), sexvärt krom (CrVI), polybromerade bifenyler (PBB), polybromerade difenyletrar (PBDE) och fyra olika ftalater (DEHP, BBP, DBP, DIBP). Dessa ämnen är farliga för miljön, deponier och vid mänsklig exponering under tillverkning och återvinning.

Ett annat exempel på användning av miljövänliga material i våra produkter är efterlevnaden av Reach, en EU-förordning som antagits för att förbättra skyddet av människors hälsa och miljön mot farliga kemikalier. Reach-förordningen främjar också alternativa metoder för riskbedömning av ämnen med syfte att minska användning av djurförsök. Våra produkters förpackningar är miljövänliga och nedbrytbara.

## KORREKT BORTSKAFFANDE AV DENNA PRODUKT

### INFORMATION OM WEEE-DIREKTIVET



Överensstämmelse med WEEE-direktivet (direktivet om avfall från elektriska och elektroniska produkter) är också av stor betydelse. Detta direktiv omfattar återanvändning, återvinning och bortskaffande av elektrisk utrustning under och efter dess hela livscykel.

Produkten och dess elektroniska tillbehör får inte bortskaffas tillsammans med annat hushållsavfall. För att förhindra skador på miljön och människors hälsa till följd av okontrollerad avfallshantering bör du skilja på dessa föremål från andra typer av avfall och återvinna dem på ett ansvarsfullt sätt för att främja hållbar återanvändning av materialresurser.

Hushållsanvändare ska kontakta återförsäljaren eller lokal myndighet för information om var och hur de kan göra sig av med dessa produkter för miljösäker återvinning.

Företagsanvändare ska kontakta sin leverantör och kontrollera villkoren i köpeavtalet. Vid bortskaffande får denna produkt och dess elektroniska tillbehör inte blandas med annat kommersiellt avfall.

## ÖVERENSSTÄMMELSE

### FÖRENKLAD EU-FÖRSÄKRAN OM ÖVERENSSTÄMMELSE

Härmed förklarar Etrell d.o.o. att radioutrustningen av typ INCH överensstämmer med direktivet om radioutrustning 2014/53/EU. EU-försäkran om överensstämmelse i sin helhet finns på följande Internetadress:

<https://etrel.com/charging-solutions/inch-home/> eller

<https://etrel.com/charging-solutions/inch-pro/>

Välj "Access documentation" (Tillgång till dokumentation) och därefter "Certificates" (Certifikat).



## TESTAD ÖVERENSSTÄMMELSE MED STANDARDER

Etrell INCH-laddningsstationen testades i det ackrediterade tredjepartslaboratoriet SIQ - Slovenian Institute of Quality and Metrology (slovenska institutet för kvalitet och metrologi). De utförda testerna täcker alla krav i Europeiska unionens RED-, LVD- och EMC-direktiv, enligt specifikationerna i följande standarder:

- IEC 61851-1:2017 (EN IEC 61851-1:2019)
- IEC 61851-21-2:2018
- ETSI EN 301 489-1 V2.2.3
- ETSI EN 301 489-17 V2.2.1
- ETSI EN 301 489-52 V1.1.0
- ETSI EN 301 489-3 V2.1.1
- EN 60529:1991 + A1:2000 + A2:2013
- EN 62262:2002

## ANALYS AV SÄKERHETSRISKER

FARA ELLER RISK	RELEVANT	SKYDDSÅTGÄRDER	I ENLIGHET MED
Preliminära observationer	JA	Tillämpning av bilaga A till CENELEC Guide 32, Säkerhetsaspekter avseende lågspänningsutrustning.	CENELEC Guide 32
Säkerhetsintegrering	JA	Tillämpning av bilaga A till CENELEC Guide 32, Säkerhetsaspekter avseende lågspänningsutrustning, särskilt "3-stegsmetoden": 1) Inbyggda konstruktionsåtgärder, 2) Tekniska säkerhetsåtgärder, 3) Användarinformation.	CENELEC Guide 32
Allmänt	JA	Laddningsstationen uppfyller alla krav enligt standarderna i EN 61851-serien, alla delar som är relevanta för konduktiv växelströmsladdning och är kompatibel med alla versioner, nuvarande och gamla. Denna serie standarder täcker kraven för laddningsstationer ur alla aspekter, men vissa detaljer täcks av andra standarder, som anges i denna tabell.	EN 61851-1:2001, EN 61851-1:2011, EN 61851-1:2019, EN 61851-21:2002, EN 61851-22:2002 ++
<b>Skydd mot elektriska risker</b>			
Läckström	JA	För att förhindra läckströmmar används en lämplig RCD-skyddsapparat antingen i laddningsstationen eller i en installation. Varje uttag måste skyddas av en individuell RCD. Strömförsörjningen valdes för att ha en försumbar läckström.	Direktiv LVD 2006/95/ED (till och med 19 april 2016) och direktiv 2015/30/EU (från och med 20 april 2016), EN 60947-
Energiförsörjning	JA	Överbelastnings- och kortslutningsskydd säkerställs med hjälp av lämpliga MCB. Ytterligare överspänningsskydd kan krävas enligt nationell lagstiftning. Skyddsanordningar kan installeras antingen i laddaren eller i en installation uppströms. Samordning och selektivitet mellan skyddsanordningar och uppströmsanordningar bör säkerställas, så att endast den skyddsanordning som är närmast felet fungerar.	1:2007, EN 60947-2:2006, EN 60947-3:2009, EN 60947-4-1:2010, EN 61008-1:2004, EN 61008-1:2012, EN 61009-1:2004, EN 61009-1:2012, EN 60309-
Lagrad laddning	JA	Komponenterna är dimensionerade på ett sådant sätt att de inte kan ge upphov till en laddning som skulle vara farlig för människors hälsa. Om fordonet fungerar dåligt, minskas den eventuella risken för lagrad laddning genom användning av RCD.	1:1999, EN 60309-2:1999, EN 60947-1:2007, EN 60947-2:2006, EN 60947-2:2017, EN 60947-3:2009, EN 60947-4-
Ljusbågar	JA	Användningen av lämpliga kopplings- och skyddsanordningar säkerställer att eventuella ljusbågar släcks snabbt och utan att orsaka skada.	1:2010, EN 62196-1:2012, EN 62196-1:2014, EN 62196-2:2012, EN 62196-
Elstöt	JA	Grundläggande skydd ges genom att alla komponenter är lämpligt isolerade, strömförande delar är heller inte tillgängliga under laddning. Felskydd uppnås genom jordning av alla exponerade ledande delar och genom automatisk bortkoppling av strömmen vid fel. Ytterligare skydd tillhandahålls också med hjälp av högkänsliga RCD:er.	3:2014, EN 50065-1:2011, EN 50065-4-2:2001, EN 60950-1:2006, EN 50065-4-7:2005, IEC TS 61439-7:2018, IEC Guide 116:2018, ISO/IEC Guide 51:2014
Brännskador	JA	Elektriska brännskador och andra skador kan förebyggas med hjälp av lämpliga skyddsanordningar, korrekt utformad isolering och förebyggande av ljusbågar.	
<b>Skydd mot mekaniska risker</b>			
Instabilitet	JA	Användningen av kvalitetshöljen med ytterligare strukturella stöd garanterar hög motståndskraft mot mekanisk påfrestning. En korrekt installation av monteringsankaret säkerställer att laddaren har ett fast stöd och inte kan vända sig. Våra laddningsstationer testas för att fastställa IP-kod (skyddsgrad genom kapsling) i kombination med tester för att fastställa IK-kod (skydd mot intrång).	EN 62262:2002, EN 60529:1991
Haveri under drift	JA	Laddarens konstruktion säkerställer att avbrott under drift inte är möjligt under normala förhållanden. Detta skulle endast vara möjligt om den yttre kraften är tillräckligt stor, t.ex. vid en kollision med ett fordon. Därför rekommenderas det att man för offentliga laddningsstationer använder skyddspollare.	
Intrångsskydd	JA	Användningen av kvalitetshölje med tätningsskum och filter säkerställer hög motståndskraft mot inträngande partiklar. Våra laddningsstationer testas för att fastställa IP-kod (intrångsskydd) i kombination med tester för att fastställa IK-kod (skyddsgrad genom kapsling).	
Fallande eller kastade föremål	NO	/	/
Skarpa kanter eller hörn och bristfälliga ytor	JA	Det finns en möjlighet att vassa kanter uppstår under produktionsprocessen vid skärning och montering av höljet. Därför har eventuella skarpa kanter som kan skada en person identifierats och slipas bort efter montering. Ledningarna är också skyddade så att de inte kommer i kontakt med kvarvarande vassa kanter. Gedigen bearbetning, efterbehandling och färgning av ytorna säkerställer en högkvalitativ produkt.	Direktiv LVD 2006/95/ED (till och med den 19 april 2016) och direktiv 2015/30/EU (från och med den 20 april 2016)
Rörliga delar, särskilt där det kan förekomma variationer i delarnas rotationshastighet	JA	Den enda rörliga del som representerar risken är öppning och stängning av dörrarna. Dörrarna ska stängas endast om det inte finns något som blockerar dem (antingen ett mekaniskt föremål eller en människohand). Denna risk minskas också genom förklaringen i användar- och installationshandboken.	IEC 60335
Vibrationer	JA	Det största problemet med vibrationer är när elektriska anslutningar lossnar. Av denna anledning är man under produktionsprocessen särskilt noga med att använda det optimala vridmomentet och den optimala åtdragningssekvensen för fästelement med hjälp av verktyg med inställbart åtdragningsmoment.	IEC 60335
Felaktig montering av delar	JA	Delarnas toleranser är tillräckligt höga för att inte utgöra ett problem under tillverkningsprocessen. Dessutom täcker tillverkningsanvisningarna alla möjliga felaktiga monteringar av kontakter och andra komponenter. Alla laddningsstationer sätts på testlinjen efter montering, där eventuell felaktig montering kan identifieras.	IEC 60335

## Etrell INCH | Bruksanvisning

FARA ELLER RISK	RELEVANT	SKYDDSÅTGÄRDER	I ENLIGHET MED
<b>Skydd mot andra faror</b>			
Explosion	NO	/	/
Risker som uppstår genom elektriska, magnetiska och elektromagnetiska fält, annan joniserande strålning	JA	Våra laddningsstationer genomgår tester och certifiering för att garantera säker drift med avseende på elektromagnetisk kompatibilitet (EMC) och elektromagnetisk störning (EMI). Överensstämmelsen med EMC-gränserna säkerställer att laddningsstationen inte avger elektromagnetiska fält som kan påverka andra enheter, och överensstämmelsen med EMI-gränserna säkerställer laddningsstationens immunitet och säker drift när den utsätts för elektromagnetiska fält som kan förekomma i närheten av laddningsstationen. Dessutom testas och certifieras laddningsstationerna i enlighet med direktivet om radioutrustning (RED) när det är tillämpligt. Certifieringen visar att de elektromagnetiska fält som genereras av laddaren är begränsade till den omfattning	EMC-direktiv 2004/108/EG (till och med 19 april 2016) och EMC-direktiv 2014/30/EU (från och med 20 april 2016), EN 61000-6-1:2007, EN 61000-6-2:2005, EN 61000-6-3:2007, EN 61000-6-4:2007
Elektriska, magnetiska eller elektromagnetiska störningar	JA	Certifieringen visar att de elektromagnetiska fält som genereras av laddaren är begränsade till den omfattning	
Optisk strålning	NO	/	/
Brand	JA	I händelse av brand skulle metallhöljet begränsa branden och förhindra att den sprider sig utanför höljet. De använda materialerna är motståndskraftiga mot antändning och brandspridning. Yttre delar av isolerande material och isolerande delar är resistenta mot onormal värme och brand. Installerad RCD-enhet skyddar också mot brand.	EN 61439-1:2011, HD 60364-4-42:2011
Temperatur	JA	Användning av utrustningen utanför dess miljöspecifikationer kan ge upphov till temperaturrisker. Detta kan lindras genom val av lämpliga material.	EN 61439-1:2011, IEC TS 61439-7:2018, HD 60364-4-42:2011, EN 60068-1:2014
Luftfuktighet	JA	Hög luftfuktighet i laddningsstationen kan skada de elektriska komponenterna. För att undvika risken bör laddningsstationens bas under installationen täckas med polyuretanskum eller liknande fyllning. Laddningsstationen har ventilationsöppningar för naturlig ventilation. Efterbehandlingen av de yttre ytorna ger ett högt skydd mot miljöförhållanden och förhindrar korrosion och rost. Ytterligare åtgärder kan vara att tillsätta kiselgel eller liknande hygrokopiskt material. Det finns också möjlighet att installera en liten värmare som förhindrar kondensering i laddaren.	EN 60068-1:2014
Akustiskt buller	NO	Inga betydande bullernivåer uppstår. Det buller som de elektroniska komponenterna avger är försumbart i jämförelse med bullret från fordonets interna laddare.	EN 60068-1:2014
Biologiska och kemiska effekter	JA	Särskild omsorg har lagts vid valet av komponenter och deras överensstämmelse med direktivet om begränsning av användningen av vissa farliga ämnen i elektrisk och elektronisk utrustning (RoHS). Ett annat exempel på användning av miljövänliga material i våra produkter är efterlevnaden av Reach, som är en EU-förordning som antagits för att förbättra skyddet av människors hälsa och miljön mot de risker som kemikalier kan medföra.	REACH, RoHS
Utsläpp, produktion och/eller användning av farliga ämnen (t.ex. gaser, vätskor, damm, dimma, ånga)	JA		
Obevakad drift	JA	När laddningen har startat behövs inga ytterligare insatser eftersom laddningsstationerna är utformade för att kunna ladda utan övervakning. De tillämpade skyddsåtgärderna fungerar oberoende av mänsklig närvaro.	EN 61851
Anslutning till och avbrott från strömförsörjning	JA	Laddningsstationen ansluter inte elfordon till elnätet vid full belastning. För det första görs anslutningen till elfordonet först efter säkerhetskontroller och begränsning av laddare och fordon. Laddningsströmmen ökas sedan gradvis till full tillåten ström. Anslutningen av belastningen utgör alltså inte en "spik" i den förbrukade effekten. Vid eventuellt driftavbrott stängs laddningsstationen av på ett sätt för att inte skada några komponenter. Korrekt jordning främjar också en snabb urladdning av eventuell uppbyggd laddning.	EN 61851
Kombination av utrustning	NO	/	/
Implosion	NO	/	/
Hygieniska förhållanden	NO	/	/
Ergonomi	JA	Användargränssnittet är noggrant utformat för att ge användaren fullständig och kortfattad information på ett tydligt sätt. De ergonomiska principer som är relevanta för säker förflyttning och hantering behandlas.	IEC 60335
<b>Funktionell säkerhet och tillförlitlighet</b>			
Utrustningens utformning	JA	Utformningen av laddningsstationen har gjorts i enlighet med alla viktiga internationella standarder som anses omfattas av e-mobilitet och är utformad och konstruerad för att vara säker och tillförlitlig för att förhindra att risker uppstår och för att klara normal användning under förutsebara miljöförhållanden, missbruk och fel i	Direktiv 2006/95/EC, EN 61508-1:2010
Typrelaterade risker	JA	Skydd mot oväntad start och oväntat stopp genomfördes med tonvikt på faror som uppstår om man inte lyckas stoppa	EN 61851
Systemfel	JA	I händelse av förutsebara systemfel, eller under och efter avbrott eller fluktuationer i strömförsörjningen, säkerställer övervaknings-, skydds- och frångkopplingsanordningarna en säker drift.	EN 61851
<b>Trygghetsrelaterade åtgärder</b>			
Skydd mot slumpvisa eller tillfälliga överträdelser	JA	Kontrollsystemet ger möjlighet till mänsklig användaridentifiering och autentisering.	EN 61851
Skydd mot avsiktliga kränkningar med hjälp av enkla medel med små resurser, allmänna	JA	Kontrollsystemet ger möjlighet till unik mänsklig användaridentifiering och autentisering.	EN 61851
Skydd mot avsiktliga kränkningar med hjälp av sofistikerade medel med mätliga resurser, särskilda färdigheter i samband med den aktuella utrustningen och	JA	Kontrollsystemet ger möjlighet att använda flerfaktorsautentisering för mänsklig användartillgång till kontrollsystemet.	EN 61851
Skydd mot avsiktliga kränkningar med hjälp av sofistikerade medel med utökade resurser, särskilda färdigheter som är relaterade till den aktuella utrustningen	NO	Kontrollsystemet ger möjlighet att använda flerfaktorsautentisering för all mänsklig användartillgång till kontrollsystemet.	/
<b>Krav på information</b>			
Krav på information	JA	Informationskraven definieras i flera dokument och standarder. Dessa dokument och krav identifierades och beaktades vid utarbetandet av bruksanvisningen och andra dokument.	GPSD, LVD, EMC, EN 60335-1, EN 60335-2-15, EN 62079, RoHS, REACH

\* Även om de standarder som anges i tabellen endast refereras till CENELEC-versioner (EN - europeisk standard eller HD - harmoniseringsdokument) gäller överensstämmelsen även för deras internationella motsvarigheter (IEC-prefix). Årtalet för standarden kan dock vara annorlunda för IEC-versioner.

Alla våra laddningsstationer har testats och visat sig uppfylla kraven i EN 61851 del 1, del 21-2 och kraven i harmoniserade standarder för att uppfylla RED-, LVD- och EMC-direktiven. Dessa tester och bedömningen av överensstämmelse utfördes av en extern ackrediterad organisation, SIQ - Slovenian Institute of Quality and Metrology, Mašera - Spasićeva ulica 10, 1000 Ljubljana, Slovenien, [www.siq.si](http://www.siq.si).

## **DESIGNÖVERVÄGANDEN**

Särskild omsorg har lagts vid val av komponenter och material och deras överensstämmelse med kraven i standarder, tekniska direktiv och regler för god praxis.

Intern kabeldragning och hela anordningens lämplighet är noggrant utformad och utvärderad. Grundläggande konstruktionsöverväganden omfattar spänning, isoleringsmaterial, tid under spänningsbelastning och grad av förorening på platsen.

Krypavstånd, avstånd mellan kretsar och till metallhöljen är viktiga krav för isolationskoordination. Beräkning och mätning av luft- och krypavstånd i enlighet med kraven är därför en av de viktigaste delarna i konstruktionen av våra produkter. De är dimensionerade för att klara den nödvändiga impulsspänningen och långvarig, kontinuerlig drift.

En laddningsstation drivs med en RCD-anordning utformad för att skydda mot elstötar och mot brand till följd av jordningsfel. Det är en känslig säkerhetsanordning som automatiskt stänger av strömmen om ett fel uppstår.

IP56-klassen anger att laddningsstationens hölje skyddar de inre delarna mot inträngning av fasta föremål, tillåter endast ett begränsat intrång av damm och är skyddat mot vattenstänk från alla håll. Stötskydd, minst IK10, innebär att laddningsstationen kan motstå fallande föremål på 5 kg från en höjd av 40 cm. I enlighet med kraven utfördes tester för IK-klassen före test av IP-klassen.

## **LICENSER**

I mappen Licenser, på samma plats som den fullständiga EU-försäkran om överensstämmelse, finns en manifestfil med information om versioner och licenser för integrerad programvara.

<https://etrel.com/charging-solutions/inch-home/> eller

<https://etrel.com/charging-solutions/inch-pro/>

**Välj Se dokument och därefter Licenser.**

## 2

## PRODUKTBESKRIVNING

### GRUNDLÄGGANDE FUNKTIONER

Etrell INCH är en smart laddningsstation som kan förutse laddningsvanor för elbilar och hjälpa till att ladda bilen när det behövs, till lägsta möjliga kostnad.

Laddningsstationen har en LCD-skärm som guidar genom laddningsprocessen och ger information om laddningen. Laddningsstationen har flera anslutningsmöjligheter (inklusive Wi-Fi, LTE och Ethernet) och stöd för öppna protokoll och kan integreras sömlöst i smarta bostäder.

Etrell INCH laddningsstation levereras med uttag eller kabel för anslutning. Beroende på typ av laddningsstation.



1. LCD-skärm
2. Statuslampa
3. Inställningsknapp
4. Bekräftelseknapp
5. Uttag
6. Underhållslucka
7. Laddningskabel



Figur 2: Etrell INCH med uttag

Figur 3: Etrell INCH med kabel

## GRUNDLÄGGANDE SPECIFIKATIONER



- **Ingång:** 2x230/400V~; 3W+N+PE; 50/60 Hz; 32 A<sub>max</sub>
- **Utgång:** 2x230/400V~; 3W+N+PE; 50/60 Hz; 32 A<sub>max</sub>
- **Max laddningseffekt:** 7,36 kW (1-fas), 22,08 kW (3-fas)
- **Energiförbrukning:** Från 5 W, beroende på den faktiska konfigurationen.

Specifikation av frekvensband och sändningseffekt (det är möjligt att inte alla moduler ingår i en verklig enhet).

<p><b>LTE-modul</b></p> <p><u>Frekvensband:</u></p> <p>LTE-FDD: B1 (2100 MHz), B3 (1800 MHz), B5 (850 MHz), B7 (2600 MHz), B8 (900 MHz), B20 (800 MHz)</p> <p>LTE-TDD: B38 (2600 MHz), B40 (2300 MHz), B41 (2500 MHz)</p> <p>WCDMA: B1 (2100 MHz), B5 (850 MHz), B8 (900 MHz)</p> <p>GSM/EDGE: B3 (1800 MHz), B8 (900 MHz)</p> <p><u>Sändningseffekt:</u></p> <p>33dBm±2dB för GSM</p> <p>24dBm+1/-3dB för WCDMA</p> <p>23dBm±2dB för LTE-FDD</p> <p>23dBm±2dB för LTE-TDD</p>	<p><b>LTE-router</b></p> <p><u>Frekvensband:</u></p> <p>4G (LTE-FDD): B1 (2100 MHz), B3 (1800 MHz), B5 (850 MHz), B7 (2600 MHz), B8 (900 MHz), B20 (800 MHz)</p> <p>4G (LTE-TDD): B38 (2600 MHz), B40 (2300 MHz), B41 (2500 MHz)</p> <p>3G: B1 (2100 MHz), B5 (850 MHz), B8 (900 MHz)</p> <p>2G: B3 (1800 MHz), B8 (900 MHz)</p> <p><u>Sändningseffekt:</u></p> <p>21,9 dB</p>
<p><b>Wi-Fi-modul</b></p> <p><u>Frekvensband:</u></p> <p>2,4 - 2,4835 GHz</p> <p><u>Sändningseffekt:</u></p> <p>upp till 15 dBm</p>	<p><b>RFID-modul</b></p> <p><u>Frekvensband:</u></p> <p>13,56 MHz (HF)</p> <p><u>Sändningseffekt:</u></p> <p>upp till 8 dBm</p>

### MÅTT

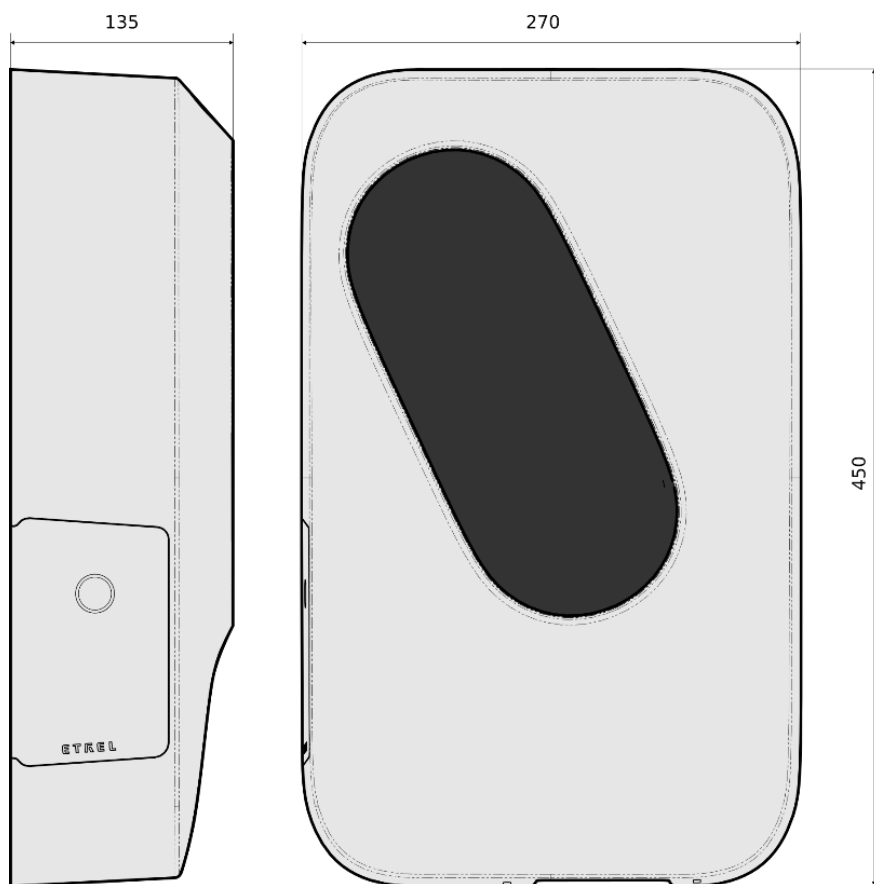

Figur 4: INCH-laddningsstationens mått

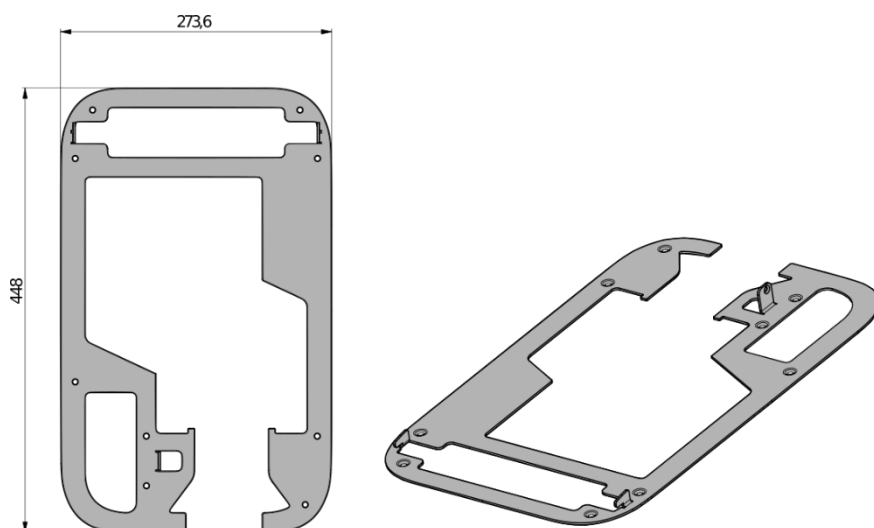

Figur 5: Monteringsplattans mått

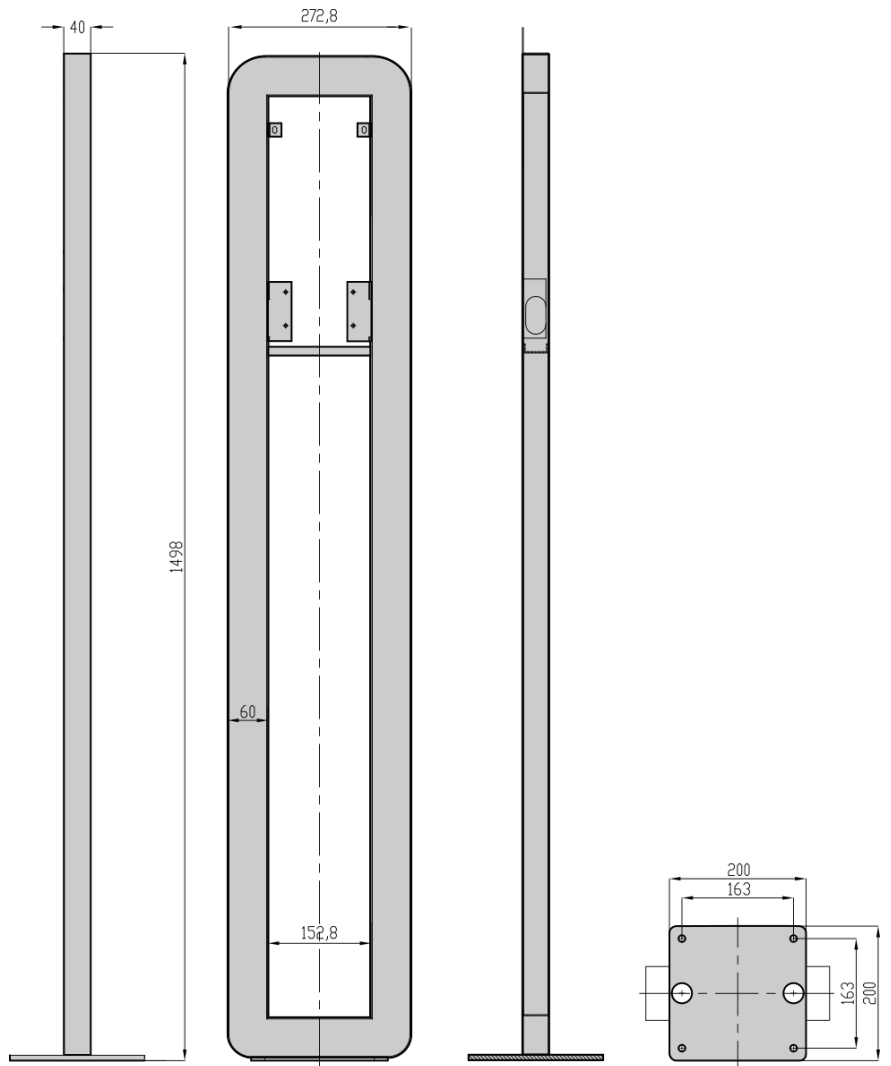

Figur 6: INCH monteringsstolpe

## **INNEHÅLL, VALFRI OCH EXTRA UTRUSTNING**

- Laddningsstation (med typ 2-kabel eller typ 2-uttag),
- Monteringsplatta,
- 9 × väggpluggar för skruva fast monteringsplattan på väggen,
- 9 × skruvar för att montera plattan på väggen,
  - Skruvar: 4,5 x 40 och 4,5 x 60 [mm],
- Gummitätning för kabelgenomföring för mindre kabeldimensioner
- \*9 × väggdistanser
- \*2 × nycklar till laddningsstationens servicelucka,
- \*Sjexkantnyckel till laddningsstationens underhållslucka,
  - Mått på sjexkantnycklar: 2,5
- \*PLC LAN-modul,
- \*Magnetisk kabelhållare (annan version för längre kablar > 3 m),
- \*INCH monteringsstolpe
- \*Underjordisk förankringsstruktur,
- \*Etrell Load Guard-enhet.

*\*Tillval, beroende på inköpt modell.*

## ETREL LOAD GUARD

Etrell Load guard är en separat enhet som installeras i byggnadens elskåp. Den mäter den elektriska strömmen i byggnadens installation och skickar mätdata i realtid till laddningsstationen.

Load Guard möjliggör laddning med maximal strömstyrka utan att överbelasta säkringarna. Den huvudsakliga användningen är på platser med annan energiförbrukning eller produktion (t.ex. solceller). Den används med en enskild eller ett kluster av laddningsstationer.

Baserat på information från Load Guard bestämmer huvudladdningsstationens energihantering vilken målström som ska ställas in på dess kontakt och andra stationer i klustret. Den ökar eller minskar laddningseffekten eller stoppar den helt för att förhindra att säkringarna stängs av på grund av överladdning.

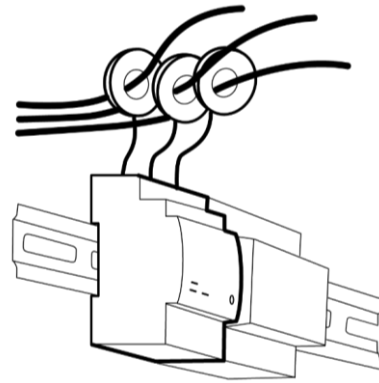

Figur 7: Load Guard

## ETREL OCEAN

Etrell Ocean är en komplett mjukvarulösning för skalbar hantering av laddning av elfordon. Den stöder fullständig översikt och kontroll av laddningsstationer och täcker många användningsområden.

Den används vanligtvis inte för hemmabruk, utan fördelarna ligger i hanteringen av (verkliga och virtuella) kluster av laddningsstationer. Den är anpassningsbar och konfigurerbar för olika affärssituationer.

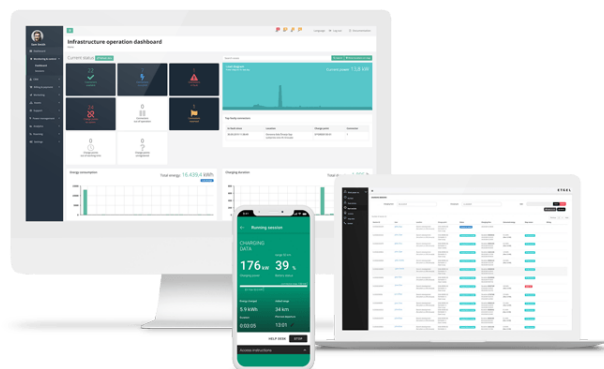

Figur 8: Etrell Ocean



## IDENTIFIERA PRODUKTVARIANT

Etreel INCH har flera modeller med olika kontaktyper och anslutningsalternativ. Det finns två sätt att identifiera laddningsstationen. Antingen på tillverkarens etikett eller i webbgränssnittet i menyn Diagnostik "Diagnostics".

Modellnumret finns på alla etiketter. Serviceavdelningen måste ibland veta vilken modell det gäller för att identifiera eventuella problem.

Användaren får all nödvändig information på etiketten på insidan av underhållsluckan. Information om laddningsstationens modell, serienummer, programvaruversion och version av cc-hårdvara, cc-drivrutin och cc-firmware kan också erhållas i Etreel INCH-laddningsstationens webbgränssnitt.

Laddningsstationen eller dess förpackning har 3 etiketter som visas i följande figur. En etikett med grundläggande information på förpackningen **a)**, en på baksidan av serviceluckan med all teknisk information **b)** och en på insidan av sidounderhållsluckan med anslutningsinformation **c)**.

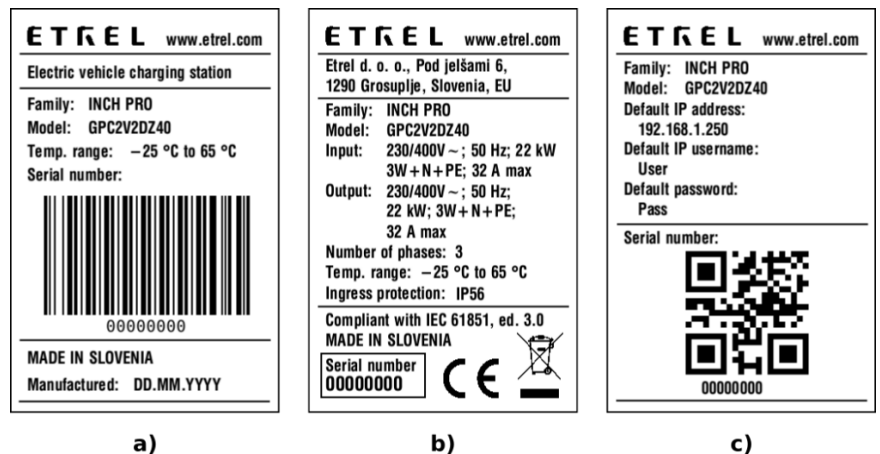

Figur 9: Tre olika etiketter förpackningen, på underhållsluckan och inne i underhållsutrymmet, bakom underhållsluckan

## KRETSSCHEMA

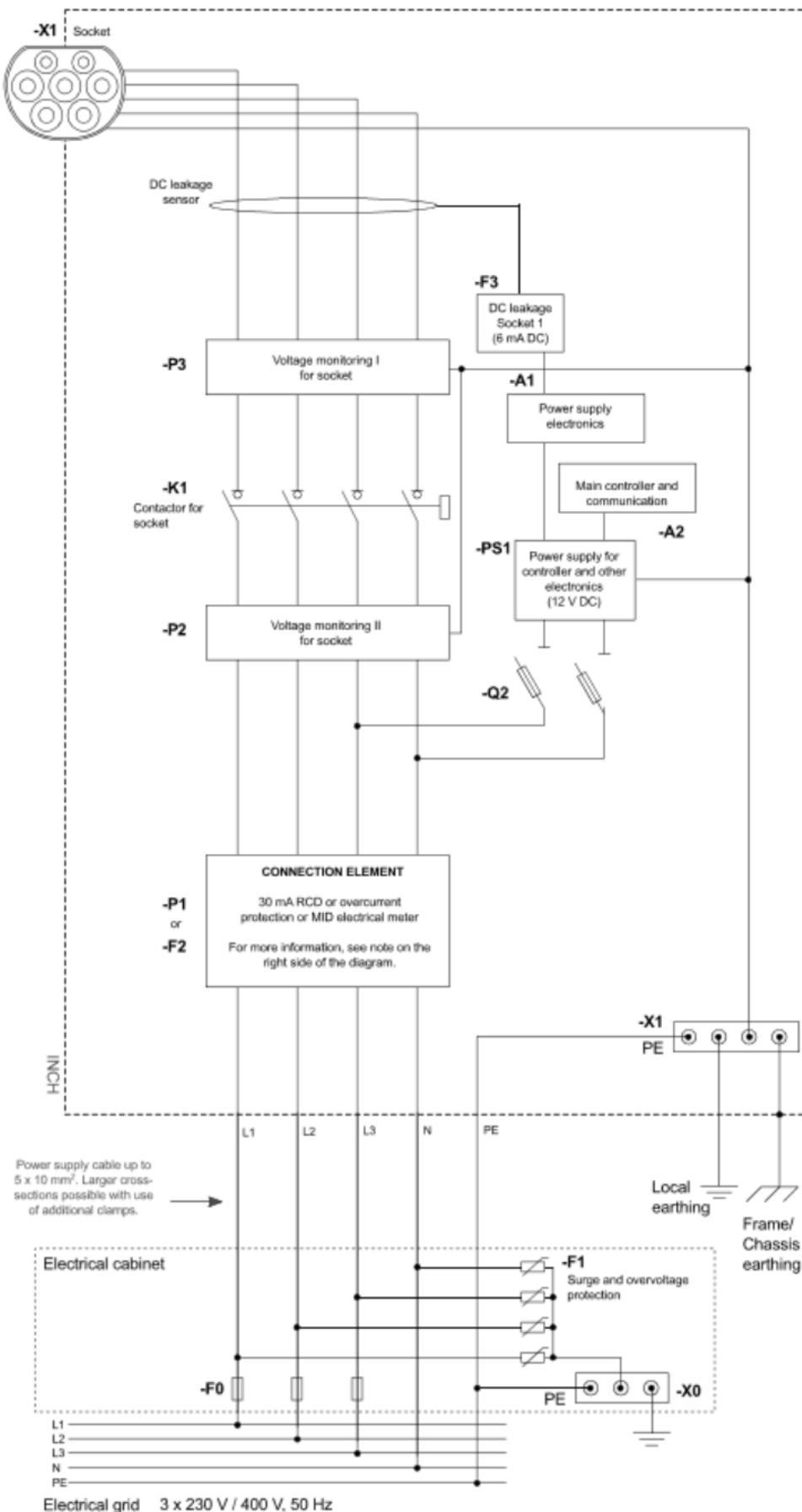

### NOTE:

#### CONNECTION ELEMENT

Connection element is used to connect supply cables to the charging station. It can be either of the three components specified below (A, B or C), depending on the version of the product.

#### (A) Overcurrent protection

-F2 Miniature circuit breaker, MCB 40 A

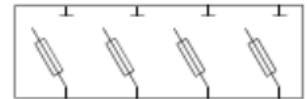

#### (B) Measurement of the consumed energy

-P1 MID electrical meter



#### (C) Residual current device

-F2 Residual current device, RCD Type A or Type B, 30 mA

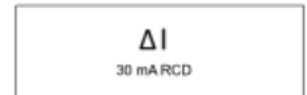

Actual wiring of a product can be different across different versions of the product.

## 3

**DRIFT OCH LADDNINGSFÖRFARANDEN**

INCH laddningsstation kan styras lokalt eller på distans, via webbgränssnittet eller via ett ledningssystem för laddningsstationen. Konfigurering och användning av laddningsstationens webbgränssnitt beskrivs i nästa kapitel.

**FÖRSTA START**

**Innan du startar stationen är det absolut nödvändigt att läsa denna handbok och apparatens tekniska specifikationer.**

- Anslut laddningsstationen till strömförsörjningen i elskåpet. Installationens försörjningskabel ska vara påslagen.
- Om laddningsstationen har överströms- eller RCD-skydd, kontrollera att skyddselementet är i läge ON.
- Laddningsstationen startar automatiskt när den ansluts till elnätet.
- När laddningsstationen slås på för första gången kan det ta flera minuter innan den är redo att användas för fordonsladdning.

**STATUS FÖR LYSDIODEN**

LED-färg	Stat	LED-åtgärd	Delstat
Grön	- Uppstart av - OK - Tillgänglig	Stadigt grönt	Uppstart av
		Stadigt grönt	Kontakt tillgänglig
		Blinkar grönt långsamt	Förberedelser för laddning
		Blinkar grönt snabbt	Väntar på fordonet
Blå	- Laddning	Blinkar blått	Laddning
		Stadigt blått	Laddning avslutad
		Stadigt blått	Laddning pausad (av EV eller av EVSE)
Röd	- Fel - Ej tillgänglig	Blinkar rött	Fel
		Stadigt rött	Kontakt otillgänglig

## **INSTÄLLNING AV MAXIMAL LADDNINGSTRÖMSTYRKA**

Maxeffekten fastställs av installatören baserat på platsens nätkapacitet. Om den behöver ändras, ställ in det aktuella gränsvärdet i laddningsstationens webbgränssnitt, före den första laddningen.

## **FÖRSTA LADDNINGEN**

När laddningsstationen är redo att användas följer du beskrivningen på LCD-skärmen. Det finns två laddningslägen:

- Snabbladdning (standard)
- Interaktiv laddning

Laddningsläget väljs under laddningen.

Snabbladdning sker så snabbt som möjligt med maximal, tillgänglig laddningseffekt. Maxeffekten fastställs av installatören baserat på nätkapaciteten där laddningsstationen är installerad.

När interaktiv laddning väljs ändras laddningsschemat baserat på angiven avgångstid. Om ingen avgångstid angetts kommer det att baseras på standardvärdet. Historiska data registreras från och med den första laddningssessionen och kan endast användas efter att den första laddningssessionen har avslutats.

Fler laddningssessioner innebär mer exakta sessionsprognoser och scheman. Laddningsscheman kommer att skapas baserat på elpriser, andra belastningar och solcellsproduktion för att se till att fordonet laddas i rätt tid och med hänsyn till andra begränsningar.

## **LADDNINGSFÖRFARANDE**

### **STEG 1: VÄCKA UPP**

Vid normala förhållanden kommer laddningsstationens LCD-skärm troligen att vara i släckt läge. Laddningsstationen väcks genom att trycka på skärmen.

Skärmläckarläget väljs i laddningsstationens webbgränssnitt. Det finns tre olika inställningar för displayen: på hela tiden, blinkande eller avstängd tills du rör vid den.

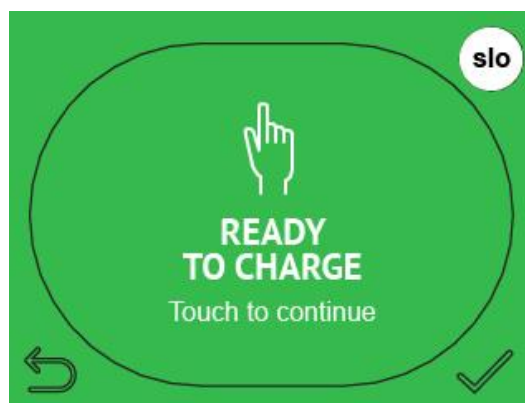

Figur 10: Skärmläckare

## STEG 2: GODKÄNNANDE

Beroende på vilket autentiseringsläge som valts visas olika skärmar som kräver olika åtgärder från användaren för att fortsätta laddningen. Tillåten behörighet ställs in i laddningsstationens inställningsmeny.

### Plug and charge-läge

I Plug and charge-läget visas ett meddelande om att du ska sätta in kabeln och starta laddningen.

### Nödvändig autentisering

Om autentisering behövs väljer du vilken typ av autentisering som ska användas för att godkänna och fortsätta laddningssessionen.

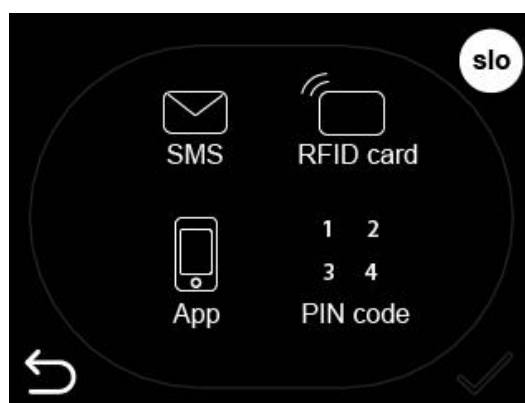

Figur 11: Välj metod för godkännande

- a. Ange PIN-kod

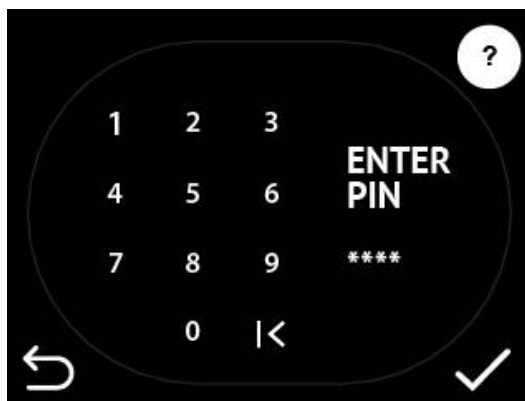

Figur 12: Ange PIN-kod

- b. Använd mobilappen för att autentisera

Skriv in stationens kod i mobilappen eller skanna QR-koden med mobilen.

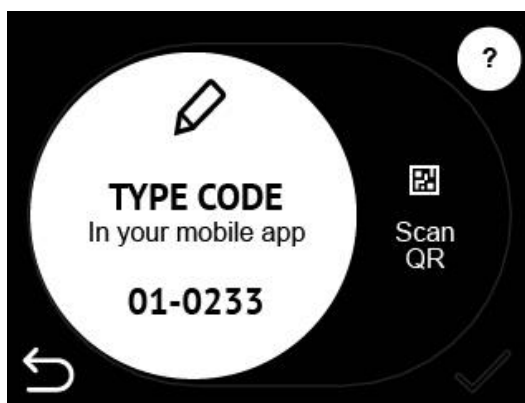

Figur 13: Ange laddningsstationens EVSE-kod



Figur 14: Skanna QR-kod

- c. Svep RFID-kort

Genom att helt enkelt svepa RFID-kortet under LCD-pekskärmen där RFID-modulen är installerad, godkänns laddningsstationen och laddningen kan börja.

### STEG 3: ANSLUTA KABELN

Efter den lyckade auktoriseringen öppnas en skärm som visar hur du ansluter kabeln.

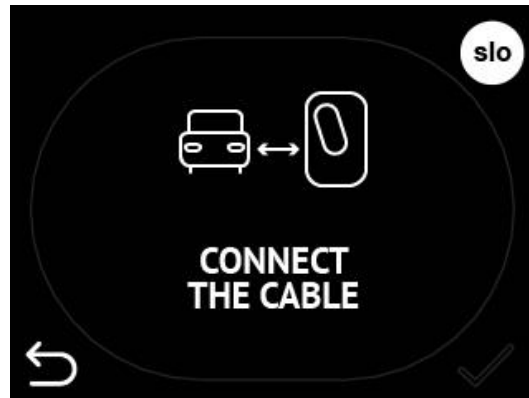

Figur 15: Anslut kabeln till laddningsstationen och bilen

Om kabeln ansluts före auktoriseringen kommer denna skärm att utelämnas och efter auktoriseringen visas nästa skärm "Waiting for vehicle to respond" (Väntar på att fordonet ska svara). När kabeln är ansluten börjar laddningsstationen ladda så snart fordonet reagerar.



Figur 16: Laddningsstationen väntar på att fordonet ska svara och börjar ladda

### STEG 4: INMATNING AV AVGÅNGSTID

Så snart laddningen börjar visas skärmen för att ange avgångstid. Den presenterade avgångstiden är den som laddningsstationen beräknar utifrån tidigare laddningsvanor. Den presenterade avgångstiden kan ändras för att se till att elbilen är laddad.

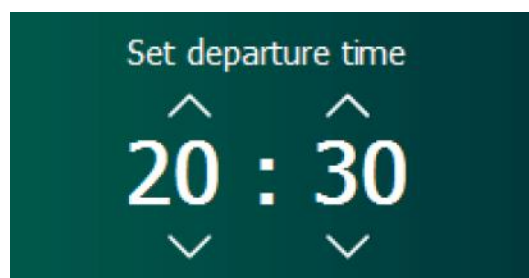

Figur 17: Ställ in avgångstiden

När avgångstiden har ställts in eller när standardinställningen har godkänts kommer laddningsdata att visas. Vilken laddningsinformation som visas beror på inställningarna i webbgränssnittet.



Figur 18: Exempel på energi som visas på LCD-skärmen

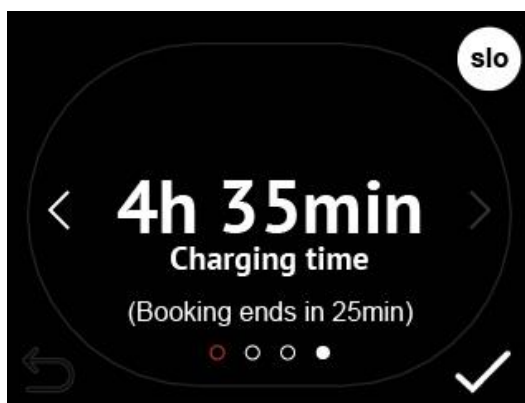

Figur 19: Visning av laddningstid

## KONTROLLERA LADDNINGSSTATIONENS STATUS

I webbgränssnittet kan du se informationen om den aktuella sessionen. Avgångstiden kan ändras via webbgränssnittet genom att trycka på knappen "Interaktivt läge".

## STOPPA LADDNINGEN

Laddningsstationen kan stoppas lokalt eller på distans.



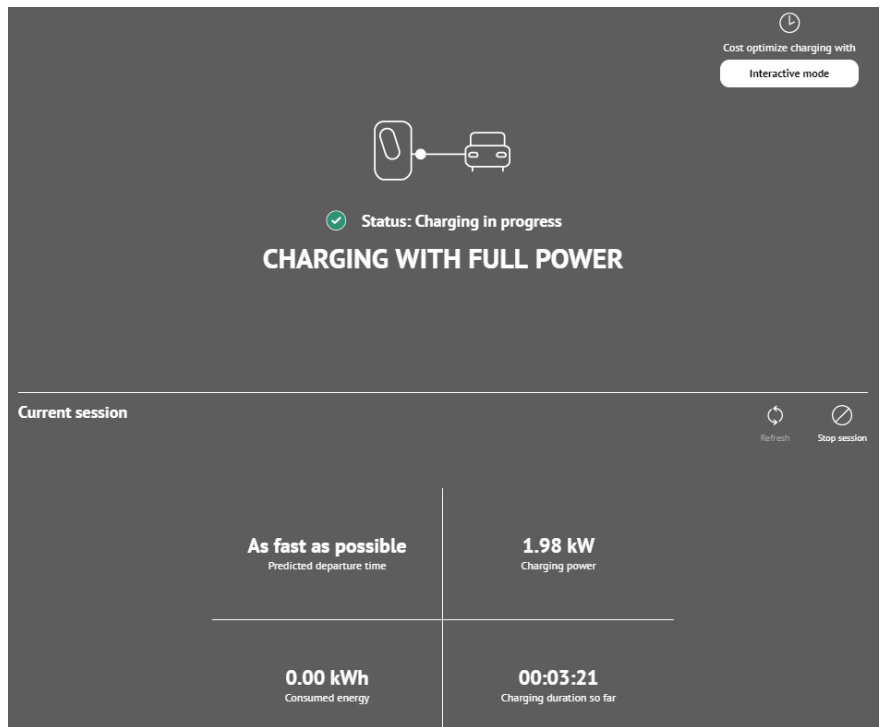

Figur 20: Visning av aktuella data i webbgränssnittet

## LOKALT

Laddningssessionen kan avslutas genom att använda samma auktoriseringsmetod som för att starta sessionen (med hjälp av ett RFID-kort, en mobilapplikation, en PIN-kod) och genom att ta ut kontakten ur laddningsuttaget eller, om stationen konfigureras utan auktorisering, genom att helt enkelt ta ut kontakten ur laddningsuttaget.

## PÅ DISTANS

Laddningssessionen kan stoppas på distans via webbgränssnittet. I föregående bild visas knappen Stoppa session. När du trycker på den här knappen visas ett bekräftelsemeddelande. Efter bekräftelse avbryts laddningen. På samma sätt kan en laddningssession avslutas med hjälp av en mobilapplikation.

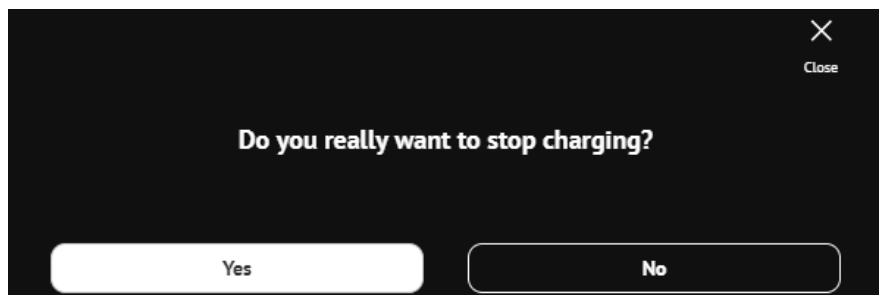

Figur 21: Bekräftelsefönster på nätverksgränssnittet för att slutföra laddningen

## 4

## LADDNINGSTATION WEBBGRÄNSSNITTET

Laddningsstationens webbgränssnitt gör det möjligt att ansluta till laddningsstationsplattformen, ändra inställningarna samt kontrollera laddnings-session, stationsdata och anslutningsstatus samt beskriva fel när de inträffar.

### ANSLUTA TILL WEBBGRÄNSSNITTET

Användare kan ansluta till laddningsstationens webbgränssnitt med hjälp av laddningsstationens IP-adress. Standard-IP-adressen finns på informationsetiketten på insidan av underhållsluckan. Laddningsstationens IP-adress kan ändras manuellt.

Om IP har ändrats och glömts bort kan du få fram den genom att trycka på de tre punkterna på displayen i flera sekunder. IP kan också erhållas genom att trycka på återställningsknappen i flera sekunder.

När IP-adressen skrivs in i webbläsaren och datorn ingår i samma lokala nätverk ansluts laddningsstationen till webbgränssnittet.



Figur 22: Lägg in standard-IP i webbläsaren för att ansluta till webbgränssnittet

## PINGA LADDNINGSTATION FRÅN DATOR I SAMMA NÄTVERK

### WINDOWS

För att avgöra om datorn är i samma nätverk som laddningsstationen, pinga stationen med hjälp av CMD-pingkommandot och stationens IP-adress. Datornätverket kan ändras i nätverksinställningarna.

För att pinga stationen ansluter du till kommandotolken genom att söka efter den i Windows sökfunktion.

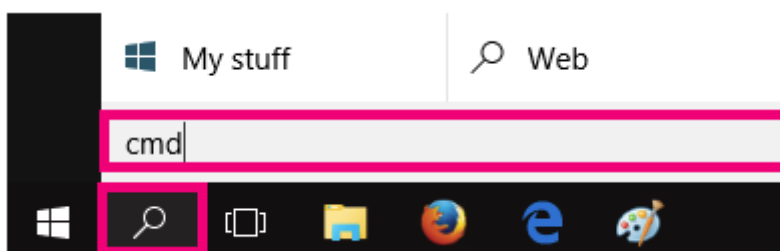

Figur 23: Sök efter CMD med hjälp av Windows Search

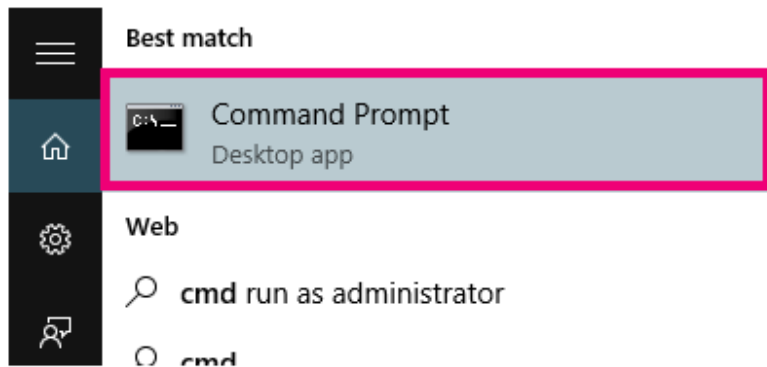

Figur 24: Öppna kommandotolken

Skriv "ping" och IP-adressen i kommandotolken (t.ex. ping 192.168.1.190).

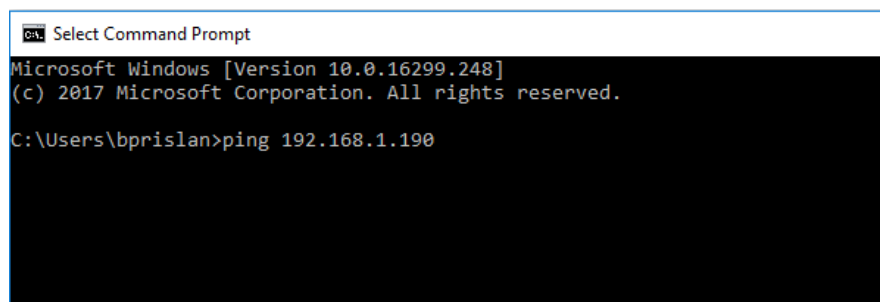

Figur 25: Pinga laddningsstationens IP-adress

Om pinget inte lyckas kan datorn vara i ett annat nätverkssegment. I det här fallet måste segmentet ändras i nätverksinställningarna till en av laddningsstationerna.

## APPLE-DATOR

När du använder apple-datorer kan du söka efter stationen med hjälp av Terminal. Gå till "Program" och välj "Verktyg". Sök efter "Terminal" och kör den.

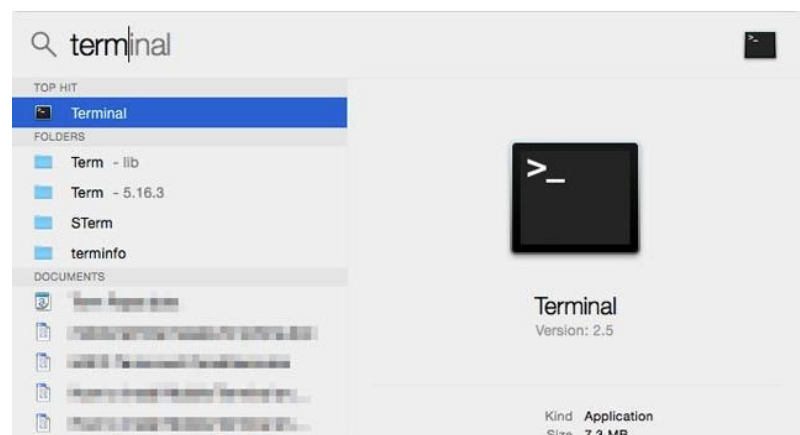

Figur 26: Kör Terminalprogramvaran

När terminalen körs, ange ping och IP (t.ex. ping 192.168.1.250).

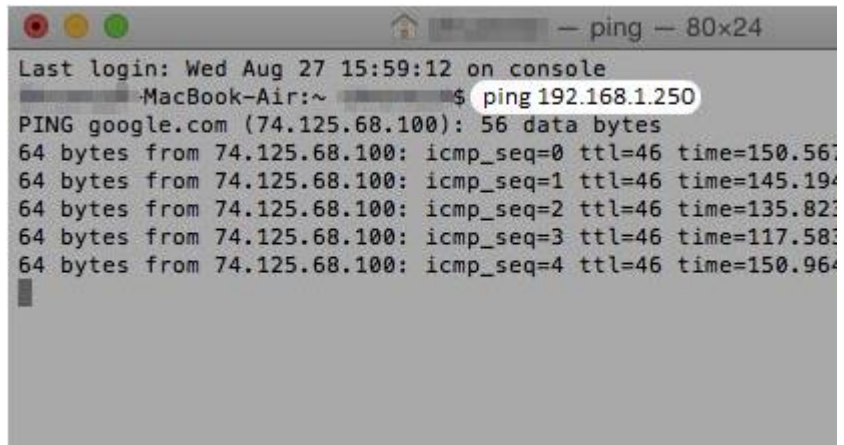

```

Last login: Wed Aug 27 15:59:12 on console
MacBook-Air:~$ ping 192.168.1.250
PING google.com (74.125.68.100): 56 data bytes
64 bytes from 74.125.68.100: icmp_seq=0 ttl=46 time=150.56ms
64 bytes from 74.125.68.100: icmp_seq=1 ttl=46 time=145.19ms
64 bytes from 74.125.68.100: icmp_seq=2 ttl=46 time=135.82ms
64 bytes from 74.125.68.100: icmp_seq=3 ttl=46 time=117.58ms
64 bytes from 74.125.68.100: icmp_seq=4 ttl=46 time=150.96ms

```

Figur 27: Ping-laddningsstation genom att ange ping och laddningsstationens IP-nummer

## ÄNDRA DATORNS NÄTVERKSINSTÄLLNINGAR

Om pingningen av laddningsstationen inte fungerar, fungerar inte heller anslutningen till laddningsstationens webbgränssnitt. För att konfigurera laddningsstationen måste nätverksinställningarna ändras. Konfigurera antingen en ny IP för det valda gränssnittet (Avancerat, Lägg till) eller ändra datorns IP.

### WINDOWS

För att ändra datorns nätverk i Windows OS måste du söka upp nätverksinställningarna i Kontrollpanelen. Öppna först kontrollpanelen genom att klicka på ikonen eller genom att söka i Start-menyn.

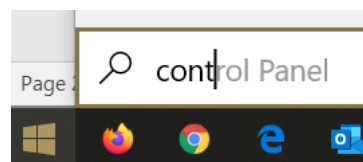

Figur 28: Sök efter Kontrollpanelen med hjälp av Windows Search

Välj först "Network and Internet" (nätverk och Internet) och sedan "Network Connections (nätverksanslutningar). Beroende på versionen av operativsystemet Windows kan alternativet "Network and Sharing Centre" (nätverk och delningscentrum) vara rätt alternativ i stället för "Network Connection" (nätverksanslutning).

Klicka på den Ethernet-anslutning som används.

I Internet Protocol Version 4 (TCP/IPv4) måste du välja "Properties" (Egenskaper), vilket visar ett nytt fönster där du kan skriva in den nya IP-adressen för den dator som befinner sig i samma nätverkssegment som stationens IP-adress.

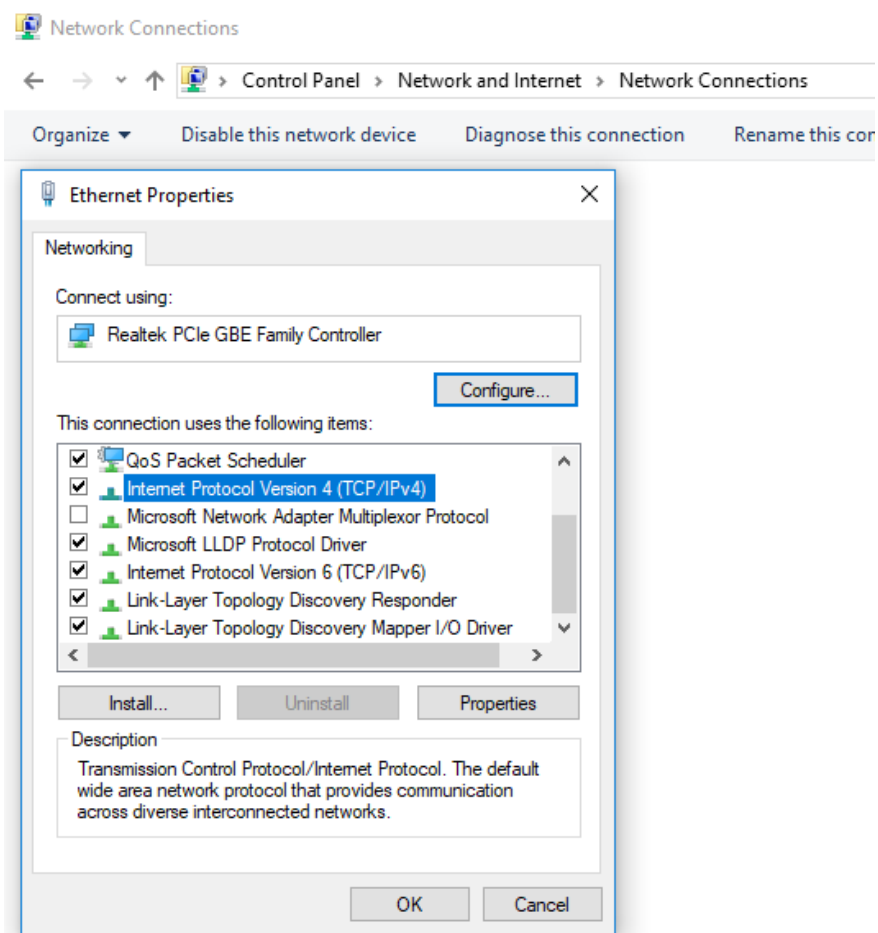

Figur 29: Leta upp Internet Protocol Version 4 (TCP/IPv4) i nätverksegenskaperna

Om stationens standard-IP-adress är 192.168.1.250 ska datorns IP-adress ändras till 192.168.1.1.

Det sista fetstilade numret kan vara ett slumpmässigt nummer så länge det skiljer sig från 250 (som används av stationen) och inte används av någon annan apparat i nätverket. I många fall är numret 1 redan upptaget av routern och andra nummer kan användas av andra datorer. Den IP-adress som vi anger för datorn måste vara unik för nätverket.

Ställ in subnätmasken till 255.255.255.255.0. och pingingen bör fungera.

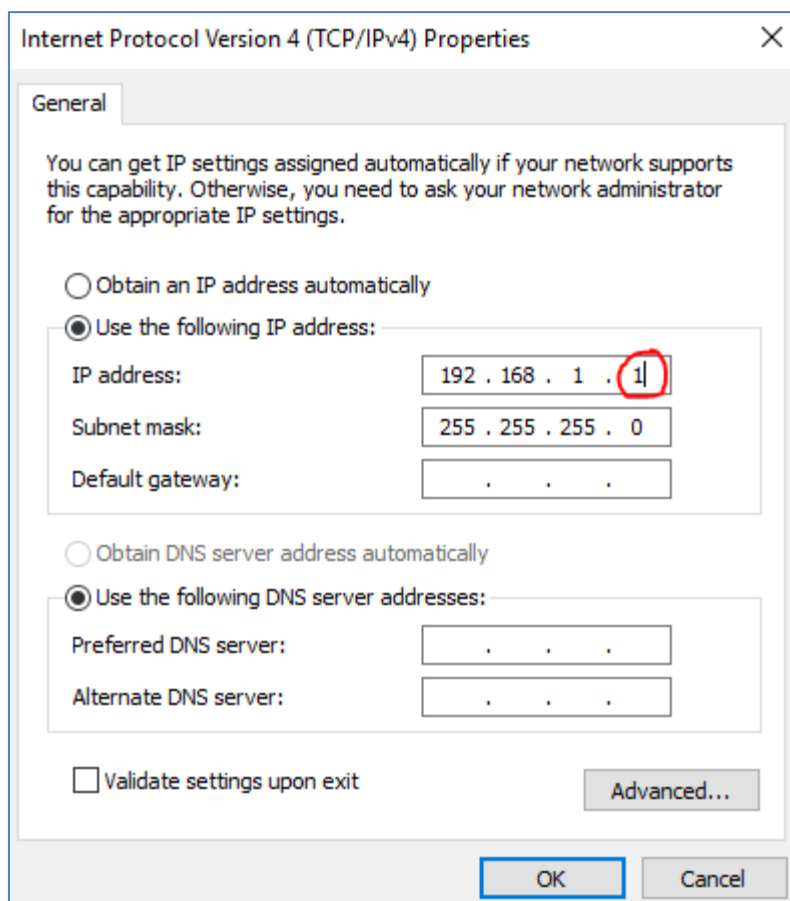

Figur 30: Ändra datorns IP-adress och subnätmask

## APPLE-DATOR

För att ändra IP-inställningarna för Apple-datorn måste du trycka på "Apple"-knappen för att komma åt "Systeminställningar"



Figur 31: Leta upp Systeminställningar

Klicka på ikonen Nätverk.



Figur 32: Klicka på ikonen Nätverk

Klicka på Wi-Fi- eller Ethernet-anslutningen (beroende på vilken som används) och tryck på knappen Avancerat längst ner till höger.

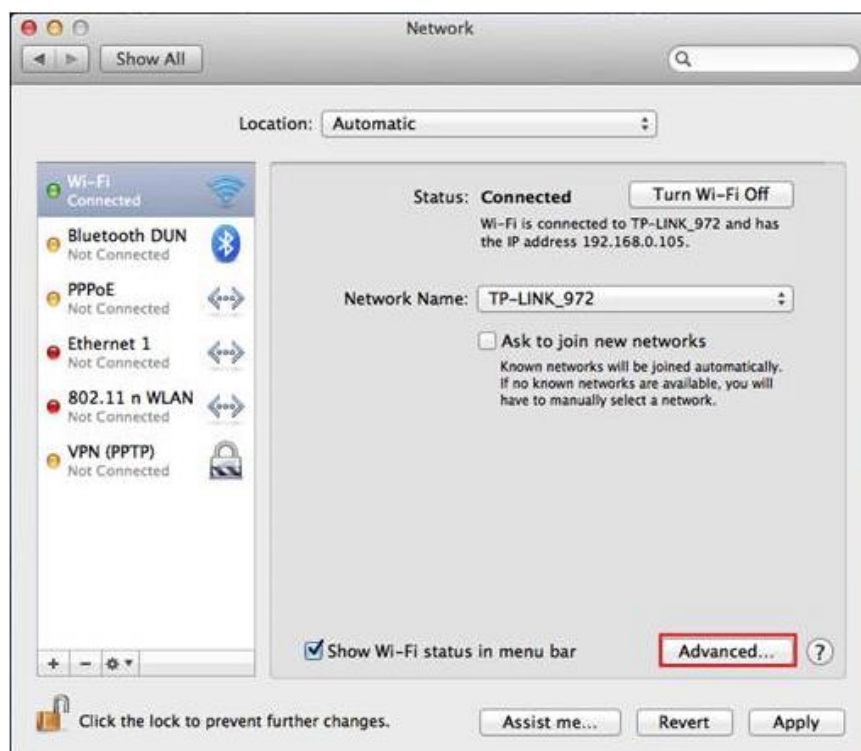

Figur 33: Gå till avancerade inställningar för internetanslutning

Välj TCP/IP. I alternativet Konfigurera IPv4 väljer du Manuell och ändrar IPv4-adressen till 192.168.1.1. Det sista fetstilade numret kan vara ett slumpmässigt nummer så länge det skiljer sig från 250 (som används av stationen) och inte används av någon annan apparat i nätverket. Ställ in subnätmasken till 255.255.255.255.0. och pingingen bör fungera.

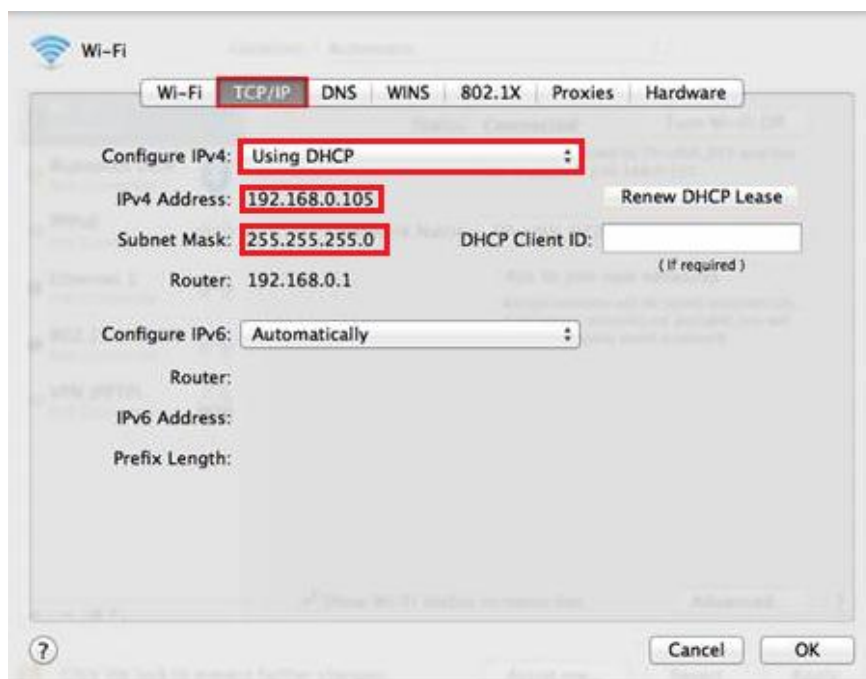

Figur 34: Ställ in nätverksinställningar

## ANVÄNDA DHCP FÖR ANSLUTNING

När DHCP används tilldelar routern automatiskt IP-adressen till den anslutna laddningsstationen. För att få en DHCP-adress måste du trycka på återställningsknappen för laddningsstationen i 4 sekunder tills det första pipet hörs. Adressen visas på LCD-skärmen.

## ANVÄNDA WEBBGRÄNSSNITTET

I webbgränssnittet har varje typ av användare olika rättigheter för vad de kan se och redigera i webbgränssnittet. Operatörerna kommer att ha de högsta rättigheterna för att ställa in alla konfigurations- och anslutningsinställningar. En vanlig hemanvändare har bara grundläggande rättigheter som gör att han/hon kan se instrumentpanel och diagnostikmodulen.

## HUVUDSAKLIG INSTRUMENTPANEL

Huvudfönstret på instrumentpanelen ger möjlighet att se aktuell effekt, klustereffekt om laddningsstationen är en del av klustret, byggnadens effektbelastning, laddningsstationens tillgänglighet och information om den senaste sessionen.



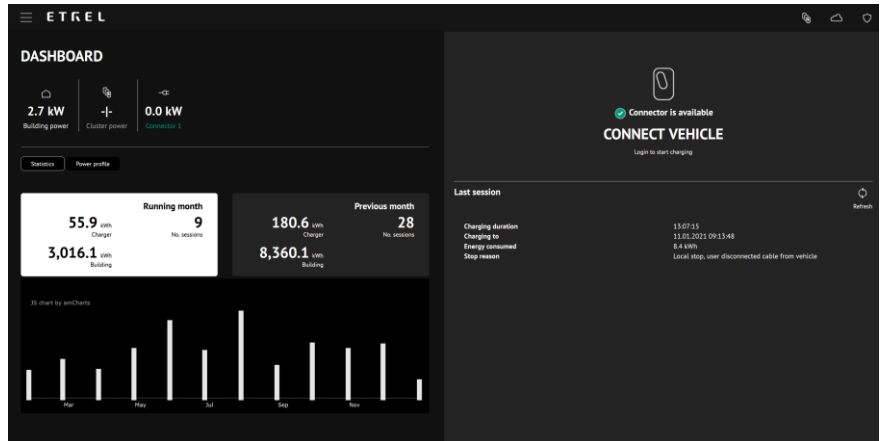

Figur 35: Webbgränssnitt huvudvy instrumentpanel

Status för den senaste sessionen visas på skärmen till höger. Om något gick fel under sessionen kan ytterligare information hämtas från menyn Diagnostik.

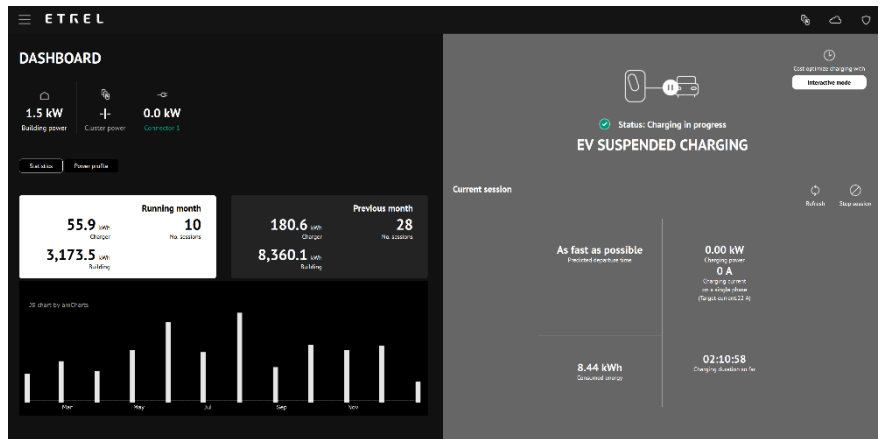

Figur 36: Information om aktuell session som visas i webbgränssnittet

På bilden ovan visas knappen "Stop session" (stoppa session). När du trycker på den här knappen öppnas ett nytt fönster för att bekräfta åtgärden. Därefter avslutas sessionen.

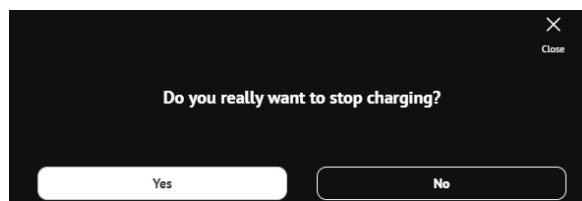

Figur 37: Bekräftelsefönster för att stoppa laddningssessionen med hjälp av webbgränssnittet

## DIAGNOSTIK

Vid problem kan loggarna laddas ner från menyn Diagnostik "Diagnostics" och sedan skickas till operatören för att kontrollera vad som är fel med laddningsstationen. Grundläggande information om laddningsstationen finns också i menyn Diagnostik.

## Grundläggande information

- Modell,
- Serienummer,
- Hårdvaruversion,
- Programvaruversion,
- Styrenhet för kontaktdon, maskinvaruversion
- Styrenhet för kontaktdon, drivenhet och
- Styrenhet för kontaktdon, inbyggd programvara

Modulen "Diagnostic" kan också användas för att uppgradera den inbyggda programvaran, återställa data och säkerhetskopiera data från laddningssessioner samt återställa laddningsstationen på distans.

Säkerhetskfiguration ger operatören möjlighet att återställa laddningsstationen till samma konfiguration om något felkör med systemet och laddningsstationen måste återställas till standardinställningarna.

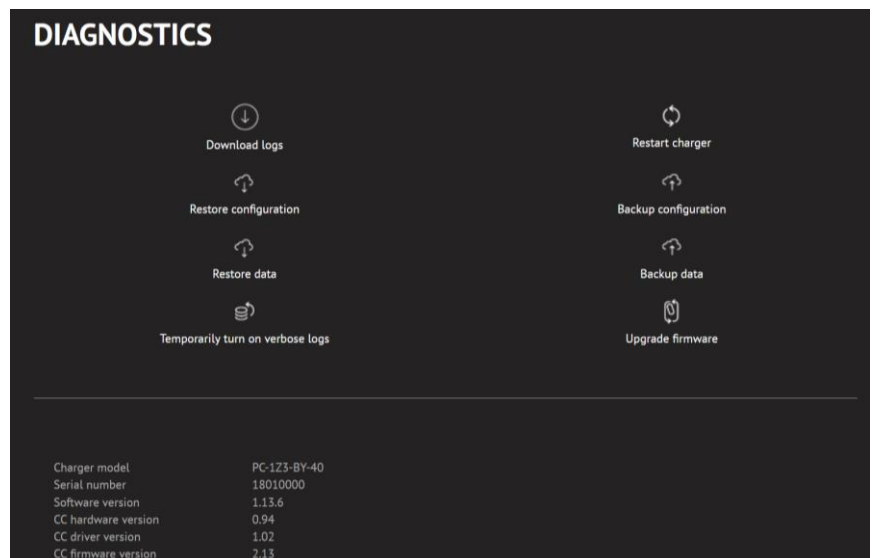

Figur 38: Webbgränssnittsmodul för diagnostik

## ÄNDRA SPRÅK I WEBBGRÄNSSNITTET

Språket i webbgränssnittet kan ändras genom att trycka på Burgermenyn och välja språk i det nedre vänstra hörnet. Endast språk som stöds av webbgränssnittet är tillgängliga.



Figur 39: Meny med språkval

Mer information om webbgränssnittet finns i INCH-konfigurationsguiden.

## 5

**REGELBUNDET UNDERHÅLL****TILLTRÄDE TILL UNDERHÅLLSOMRÅDET**

Etrell INCH-laddningsstationen ger snabb tillgång till underhållsområdet på sidan för att utföra grundläggande underhåll och felsökning.

Sidounderhållsområdet skyddas av sidounderhållsluckan. Beroende på vilken typ av Etrell INCH-laddningsstation det är fråga om, finns det två olika luckor. En med vanligt nyckellås och en med sexkantsskruv (2,5 mm). För att komma åt området behövs antingen en nyckel eller en sexkantsskruvmejsel.



Figur 40: Lucka med nyckellås



Figur 41: Lucka med sexkantsskruv

Det finns en etikett på insidan av underhållsluckan med teknisk information, inklusive grundläggande information om laddningsstationen, modelltyp och serienummer. När du kontaktar service är det viktigt att du känner till vilken typ av laddningsstation det rör sig om så att supporten snabbt kan hjälpa till att lösa problemet. Denna information kan också samlas in i webbgränssnittet i menyn Diagnostik.

**ALLMÄN INSPEKTION AV STATIONEN**

Det rekommenderas att en visuell kontroll av laddningsstationen och test av skyddselementen görs minst en gång per år om lokala bestämmelser inte föreskriver något annat. Det kan finnas krav på tätare kontroller, t.ex. var tredje månad eller varje månad. Kontrollen ska dessutom dokumenteras.

Rekommenderat förfarande:

- Undersök varje uttag för eventuella skador. Det måste alltid gå att komma åt uttagen, och alla främmande föremål som kan fastna i dem måste avlägsnas så snart som möjligt.

- Undersök laddningsstationens hölje för eventuella skador.
- Kontrollera skyddselementen enligt beskrivningen i följande kapitel.

Om problem eller fel upptäcks under kontrollen ska du ringa en auktoriserad elektriker eller ett serviceteam.

## **KONTROLLERA SKYDDSELEMENTEN**

Skyddselementen kan vara en del av laddningsstationen eller installeras i installationen uppströms. De bör kontrolleras regelbundet, oavsett var de är placerade.

### **ÖVERSTRÖMSSKYDD**

Kontrollera överströmsskyddet en gång om året för att se om det finns synliga skador på ytan. Om överströmsskyddet utlöses och om kontakterna inte kan återgå till det aktiva läget är det något fel på skyddet och det måste bytas ut av underhållspersonalen.

### **ÖVERSPÄNNINGSSKYDD**

Kontrollera överspänningsskyddet (om sådant finns) en gång om året för att se om det finns synliga skador på ytan. Om överspänningsskyddet har utlösts måste det bytas ut av underhållspersonalen.

### **RCD**

Föreskrifterna kräver att jordfelsbrytare testas regelbundet och att en revisionslogg förs. Testknappen på RCD-enheten gör det möjligt för användaren att kontrollera att enheten fungerar korrekt genom att släppa igenom en mindre ström genom RCD-enheten. Detta simulerar ett fel genom att skapa en obalans i sensorn. Om RCD:n inte utlöses när du trycker på denna knapp måste enheten bytas ut av en auktoriserad elektriker. Anordningen måste bytas även när RCD:n har utlösts men omkopplaren inte kan flyttas tillbaka till aktivt läge.



Figur 42: Testknapp för RCD

## 6

## FELSÖKNING

I tabellen nedan listas alla händelser som kan inträffa när stationen startas och åtgärder om något är fel.

STATUSLAMP A	NORMAL DRIFT	PROBLEM	LÖSNING
<b>Snabbt blinkande grönt ljus</b>	Laddningsstationens reservbatterier laddas.  Vid den första uppstarten kan det ta upp till 10 minuter.  Om reservbatteriet är fullt blinkar den gröna lampan långsamt.	Om lampan blinkar snabbt i mer än 10 minuter kan det finnas ett problem med reservbatteriet.	Informera service om laddningsstationens status.
<b>Långsamt blinkande grönt ljus</b>	LCD-skärmen förbereder sig för att slås på. Värmsystemet försöker värma LCD-skärmen innan den slås på.	Om den gröna lampan blinkar långsamt i mer än 10 minuter och LCD-skärmen inte har slagits på kan det vara något fel på LCD-skärmen.	Kalla på service.
<b>Stadigt lysande grönt ljus</b>	Laddningsstationen är redo att användas.	/	/
<b>Inga lampor</b>	/	Om laddningsstationen inte svarar efter att den har slagits på kan det bero på något fel i strömanslutningen.	Kontrollera skyddselementen om RCD- eller överströmsskydd har utlösts.  Aktivera skyddet.  Om felet kvarstår, kalla på service eller installatören.

<p><b>Den gröna lampan blinkar</b></p>	<p>LCD är påslagen och laddningsstationen är redo att användas.</p> <p>När LCD-skärmen startar visas först logotypen och därefter kan laddningsstationen användas.</p>	<p>LCD-skärmen är på men fryser och reagerar inte.</p>	<p>Försök med att starta om laddningsstationen s. Om problemet kvarstår kan det bero på fel i programvaran.</p> <p>Kalla på service.</p>
--	--	--	--

**Fel som är farliga för användarna:**

Höljet är strömförande eller brand i enheten. I detta fall ska enheten stängas av omedelbart. Stäng av enhetens strömförsörjning i den kopplingspanel som enheten försörjs ifrån och inte på själva enheten. Rör inte vid enheten.

Om fordonet är anslutet, stäng först av strömförsörjningen och ta sedan bort kontakten från fordonet, inte från laddningsstationen. I händelse av brand, använd brandsläckare för elektrisk brand.

**Fel på grund av yttre förhållanden:**

Underspanning, överspanning, korta och långa strömavbrott eller felaktigt beteende hos fordonet. I dessa fall behövs inga åtgärder för att återställa normala driftförhållanden.

När felet har åtgärdats upprättas normala driftförhållanden automatiskt. Om det tillfälliga felet orsakades av fordonet måste användaren återuppta laddningen.

**Fel i enhetens maskinvara som förhindrar normal drift:**

Exempel: Trasigt uttag, trasig LCD-skärm, elektronikfel. Om enheten inte startar normalt efter omstart, kontakta leverantörens serviceavdelning.

**Programvarufel i laddningsstationen:**

Kontrollera att laddningsstationen kör den senaste firmwareversionen. Om den senaste versionen är installerad och problemet kvarstår, kontrollera då om problemet orsakas av fordonet som laddas. För att kontrollera detta kan du prova att ladda på en annan laddningsstation. Om problemet inte är i fordonet ska du skicka en diagnoslogg till leverantören.

**Laddningsstationens webbgränssnitt kan också användas för felsökning.**

## **ÅTERSTÄLLNING AV LADDNINGSTATIONEN**

Laddningsstationen kan återställas genom att öppna sidans underhållsluckan och trycka på knappen i underhållsöppningen.

Efter att knappen tryckts in i 4 sekunder svarar laddningsstationen med ett pip, och alternativen på skärmen för kontroll av stationens IP-adress eller återställning av stationen visas.

Grundläggande återställning och fabriksåterställning (användarnamn, lösenord, standard-IP och andra inställningar) kan göras.



Figur 43: Återställningsknapp inuti underhållsöppningen

Återställning av laddningsstationen kan också göras från webbgränssnittet.

7

## KONTAKTINFORMATION

### AVDELNINGEN FÖR TEKNISK SUPPORT

e-post: [support@etrel.com](mailto:support@etrel.com)

telefon: +386 1 601 0127

### KUNDTJÄNST

e-post: [sales@etrel.com](mailto:sales@etrel.com)

telefon: +386 1 601 0175

### AUKTORISERADE SERVICEVERKSTÄDER

e-post: [support@etrel.com](mailto:support@etrel.com)

telefon: +386 1 601 0075

**Etrell d.o.o.**

**Pod jelšami 6**

**1290 Grosuplje**

**Slovenien**

**EU**

**[www.etrel.si](http://www.etrel.si)**